



Separador ProMax 300C

CARACTERÍSTICAS PRINCIPALES

- Capacidad de entrada de 500 kg/h (1100 lbs/h).
- Tornillo de separación de 4" pulgadas (tornillo único o doble).
- Longitud del cabezal de 5" pulgadas (discos o malla perforada).
- Motor de 7,5 hp (6 kW).
- Restrictor Manual POSS.
- Cubierta del cabezal integrada y tolva de residuos.

“POSS mantiene los rendimientos más altos y el aumento de temperatura más bajo de la industria”

POSS Design Limited
“Líder Mundial en Separación Mecánica de Calidad desde 1978”

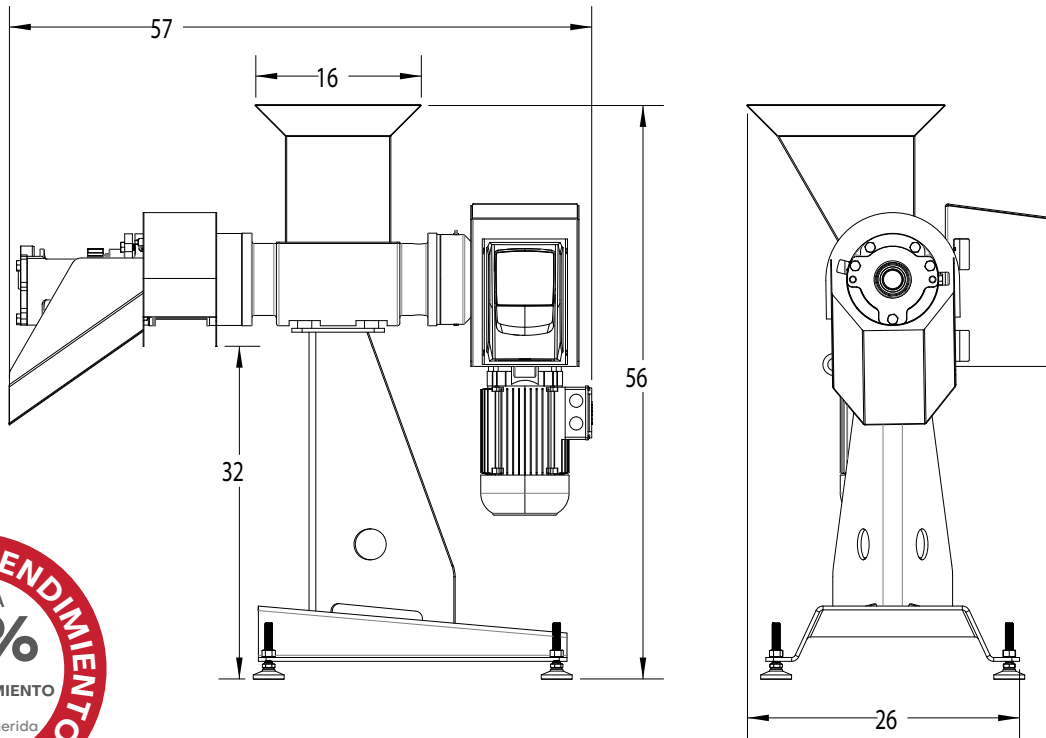

Separador ProMax 300C

CARACTERÍSTICAS TÉCNICAS

NOTAS:

CAPACIDAD	Hasta 500 kg/h (1100 libras/h)
CONFIGURACIÓN ESTÁNDAR	Tornillo único o doble de 4"
POTENCIA	7.5 hp (6 kW)
TRANSMISIÓN	Motoreductor
GEOMETRÍA DE LA TOLVA	16" x 19"
EXTENSIÓN DE LA TOLVA	Estándar
GEOMETRÍA DEL CABEZAL	4" x 5"
CONTROLES	VFD de lavado o arranque / parada simple

POSS Design Limited
 "Líder Mundial en Separación Mecánica de Calidad desde 1978"