

Separador ProMax 500

CARACTERÍSTICAS PRINCIPALES

- Capacidad de entrada de 700 kg/hr (1,500 lbs/hr).
- Tornillo de separación de 4" pulgadas (tornillo único o doble).
- Longitud del cabezal de 5" pulgadas (discos o malla perforada).
- Motor de 15 hp (11 kW).
- Restrictor Manual POSS.
- Cubierta del cabezal integrada y tolva de residuos.

“POSS mantiene los rendimientos más altos y el aumento de temperatura más bajo de la industria”

“Líder Mundial en Separación Mecánica de Calidad desde 1978”



A DURAVANT COMPANY

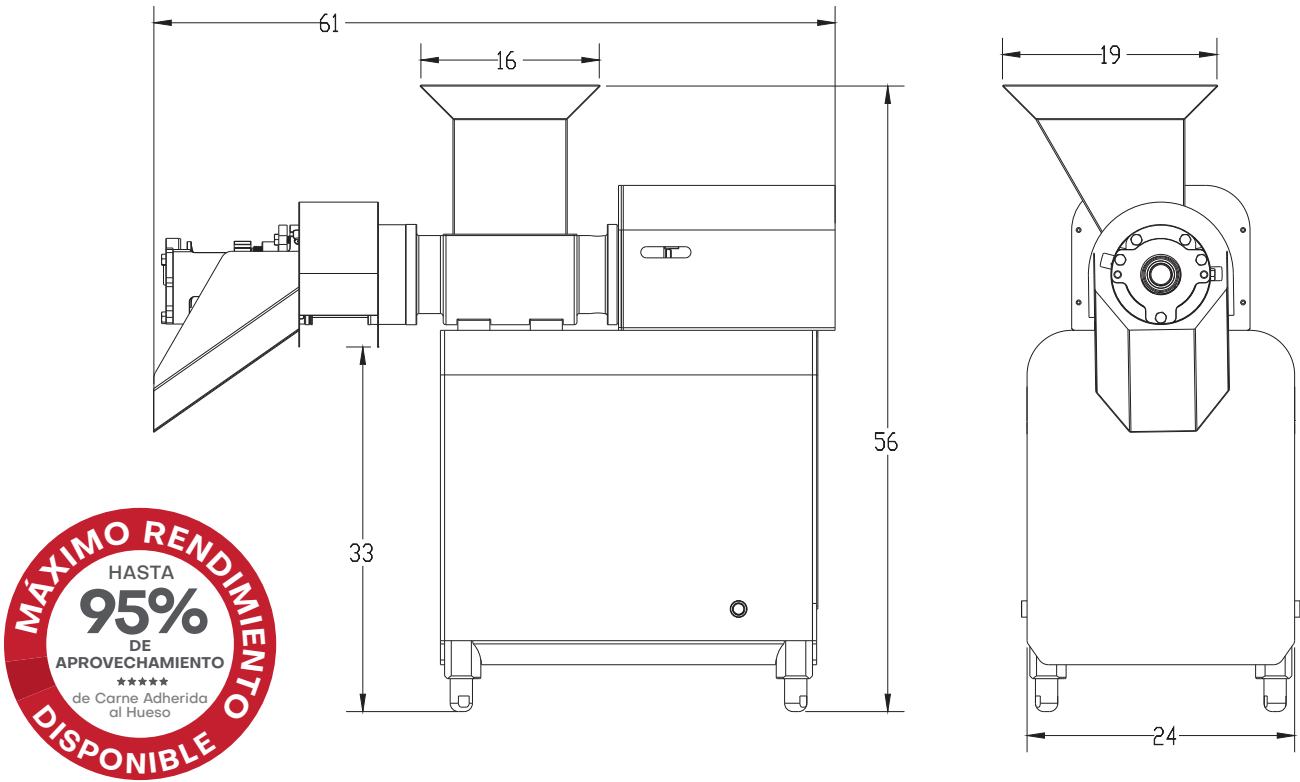

Separador ProMax 500

CARACTERÍSTICAS TÉCNICAS

NOTAS:

CAPACIDAD	Hasta 700 kg/hr (1,500 lbs/hr)
CONFIGURACIÓN ESTÁNDAR	Tornillo único o doble de 4"
POTENCIA	15 hp (11 kW)
TRANSMISIÓN	Fajas y correas
GEOMETRÍA DE LA TOLVA	16" x 19"
EXTENSIÓN DE LA TOLVA	Estándar - 25" x 30"
GEOMETRÍA DEL CABEZAL	4" x 5"
CONTROLES	Panel de control HMI con integración de línea o gabinete de arranque/ parada simple

"Líder Mundial en Separación Mecánica de Calidad desde 1978"